

4111

HUŚTAWKA NA SPRĘŻYNIE - SAMOŁOT

Długość	980 mm
Szerokość	700 mm
Wysokość	740 mm
Wys. swobodnego upadku	550 mm

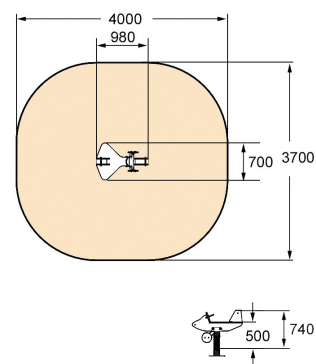

Charakterystyka urządzenia

1. Urządzenie osadzone w podłożu na stalowych kotwach ocynkowanych, zabetonowanych w gruncie.
2. Wszystkie elementy wykonane ze sklejki malowane są natryskowo farbami akryłowymi tworzącymi elastyczną warstwę z powłoką uv.
3. Całość wykonana ze sklejki wodoodpornej grubości 25 mm.
4. Rurki stalowe malowane proszkowo.
5. Śruby ocynkowane, zabezpieczone zaślepkami z tworzywa.
6. Sprężyna ze stali ocynkowanej - ostatni pierścień sprężyny zabezpieczony przed pułapką na zakleszczenie.